

**Отчет о реализации проекта  
краевой инновационной  
площадки за 2018 год  
ЧОУ «Гимназия №1»**



## Тема: «Мультидисциплинарность (робототехника, иностранные языки) как фактор повышения интереса школьников к специальностям технической сферы и развития иноязычной коммуникативной компетентности»

МИНИСТЕРСТВО ОБРАЗОВАНИЯ, НАУКИ И МОЛОДЕЖНОЙ  
ПОЛИТИКИ КРАСНОДАРСКОГО КРАЯ

П Р И К А З

от 25.12.2014

№ 5445

г. Краснодар

О присвоении статуса краевых инновационных площадок

В соответствии с частью 4 статьи 20 Федерального закона от 29 декабря 2012 года № 273-ФЗ «Об образовании в Российской Федерации», во исполнение приказа министерства образования и науки от 17 сентября 2014 года № 4049 «Об утверждении положений о краевых инновационных и экспериментальных площадках и порядка присвоения статуса краевой инновационной или экспериментальной площадки», на основании



## Задачи отчётного периода

1. Разработка образовательных программ внеурочной деятельности научно-технической и мультидисциплинарной направленностей.
2. Обучение школьников в модели мультидисциплинарного подхода: робототехника + иностранные языки + информатика.
3. Совершенствование лаборатории по робототехнике.
4. Подготовка робототехнических команд к соревнованиям регионального, федерального, международного уровней.
5. Создание социального партнерства с российскими и зарубежными робототехническими командами.
6. Подготовка к изданию учебно-методического пособия по робототехнике и иностранным языкам.



## Программы внеурочной деятельности научно-технической и мультидисциплинарной направленностей

1. Программа внеурочной деятельности «Азбука Роботландии» 1-4 класс
2. Программа внеурочной деятельности «Кружок Робототехника» 4-8 класс
3. Пособие «ROBO. English (FLL)» 2-я часть (в разработке).
4. Перевод и адаптирование программ с английского языка на русский для занятий по проекту VEX IQ.
5. Знакомство с системой работы движения World Skills International.





## Совершенствование лаборатории по робототехнике

VEX IQ Набор  
Супер Кит – 7 шт.

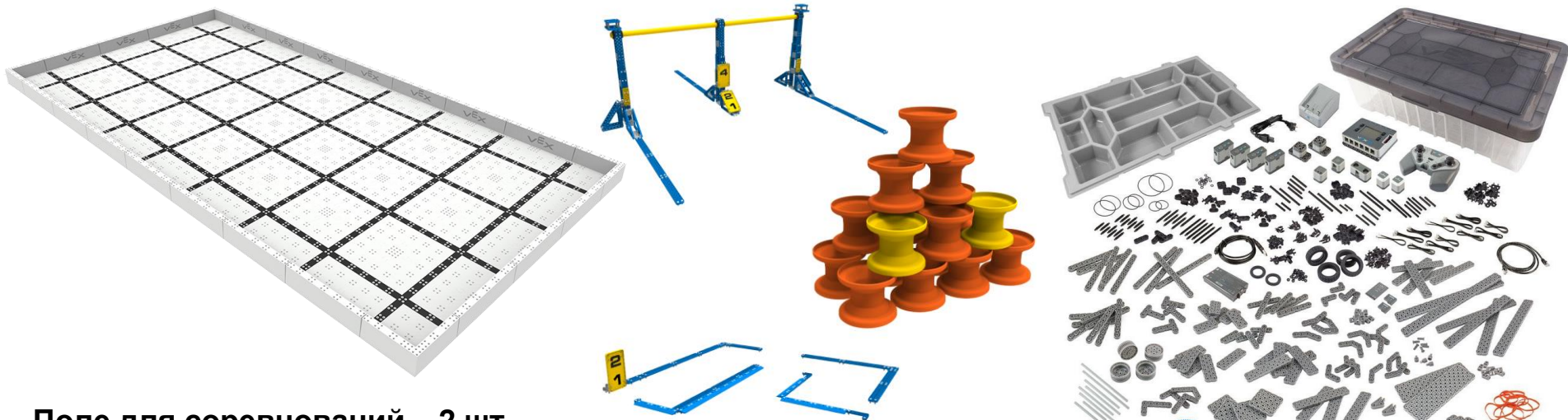

Поле для соревнований – 2 шт.  
Игровые элементы «Next Level» – 2 комплекта  
VEX IQ Ресурсный набор Foundation Add-On Kit - 5 шт.  
VEX IQ Ресурсный набор Competition Add-On Kit - 5 шт.

Общая стоимость: 845 500 рублей



## Совершенствование лаборатории по робототехнике



**Поле для соревнований FLL – 1 шт.**  
**Стартовый набор JrFLL – 3 шт.**  
**Комплекты WeDo2 – 22 шт.**

Стоимость: 382 000 рублей





## Механизмы реализации

- ✓ **МУЛЬТИДИСЦИПЛИНАРНОЕ ОБРАЗОВАНИЕ: ИНТЕГРАЦИЯ КУРСОВ (РОБОТОТЕХНИКА, ИНФОРМАТИКА, ИНОСТРАННЫЕ ЯЗЫКИ)**
- ✓ **ЕДИНОЕ ОБРАЗОВАТЕЛЬНОЕ ПРОСТРАНСТВО, В ТОМ ЧИСЛЕ, С ИСПОЛЬЗОВАНИЕМ ВИРТУАЛЬНОЙ СРЕДЫ ОБЩЕНИЯ СО ШКОЛЬНИКАМИ ДРУГИХ СТРАН**
- ✓ **ПРИВЛЕЧЕНИЕ ШКОЛЬНИКОВ В СФЕРУ ПРОФЕССИОНАЛЬНОЙ ДЕЯТЕЛЬНОСТИ**
- ✓ **ФОРМИРОВАНИЕ ПРОЕКТНОЙ И ТЕХНОЛОГИЧЕСКОЙ КУЛЬТУРЫ**

## Мост культур – Диана Дрик





# Веб-конференции с зарубежными командами (Бразилия, Германия, Франция)

The screenshot shows the Facebook profile of 'Saphari Forschungsprojekt'. The profile picture features the word 'SAPHARI' in a stylized font above a sunset and a tree. Below it is the FLL (FIRST LEGO League) logo. The page name is 'Saphari Forschungsprojekt'. The main post is a photo of a group of students in a classroom, with a video conference window visible on a screen in the background. The text of the post reads: 'Skypekonferenz zwischen Best Matrioshka (aus Russland) und SAPHARI am 02.02.2018'. Below the text is a 'Показать перевод' (Show translation) button. The left sidebar contains navigation links: 'Главная', 'Публикации', 'Отзывы', 'Видео', 'Фото', 'Информация', 'Сообщество', 'Мероприятия', and 'Информация и реклама'. At the bottom of the sidebar is a green button that says 'Создать Страницу' (Create Page).



## Веб-конференции с зарубежными командами (Бразилия, Германия, Франция)



# Соревнования и конкурсы

**VEX**  
ROBOTICS  
WORLD  
CHAMPIONSHIP

PRESENTED BY **NORTHROP GRUMMAN**  
Foundation



**2018**



# Соревнования и конкурсы

VEX IQ Challenge Russia 03/07/2018 - 03/09/2018



**Event Code:** RE-VIQC-18-4845  
**Program:** VEX IQ Challenge  
**Type of Event:** Tournament  
**Capacity:** 32 / 80  
**Max Registrations per Organization:** 5  
**Registration Deadline:** Thu, Mar 8, 2018 5:02 PM MSK

Registration is not open for this event.  
**This event is closed to registration because:**

- It is past the registration deadline.

General Info | Agenda | Volunteer | Emergency/Bad Weather Policy | Refund Policy | Travel Info | Documents | Team List | Results | Awards

VEX IQ Challenge - Division 1

Award	Team #	Team Name	Affiliation	Location
Design Award (VIQC)	70145A	TNT	Private school №1	Novorossiysk, -, Russia
Excellence Award (VIQC)	70145A	TNT	Private school №1	Novorossiysk, -, Russia
Teamwork Champion Award (VIQC)	70145A	TNT	Private school №1	Novorossiysk, -, Russia
Teamwork Champion Award (VIQC)	25396U	Sch709_IQ_1	GBO SCHOOL 709	Moscow, -, Russia
Teamwork 2nd Place Award (VIQC)	66947B	gim4natchik	Gymnazya 4	Nalchik, -, Russia
Teamwork 2nd Place Award (VIQC)	87994B	BT-7274	Horoshkola	Moscow, -, Russia
STEM Research Project Award (VIQC)	70145A	TNT	Private school №1	Novorossiysk, -, Russia

**Награды:**  
Design Award,  
Excellence Award,  
Teamwork Champion Award,  
STEM Research Project Award





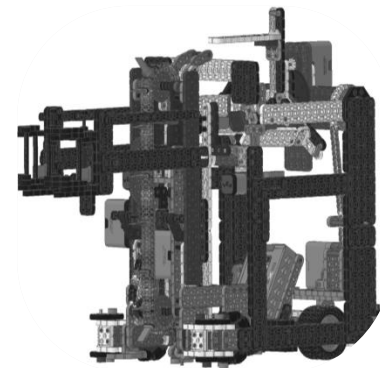

6 судей проводят  
три собеседования  
после экспертизы инженерной книги

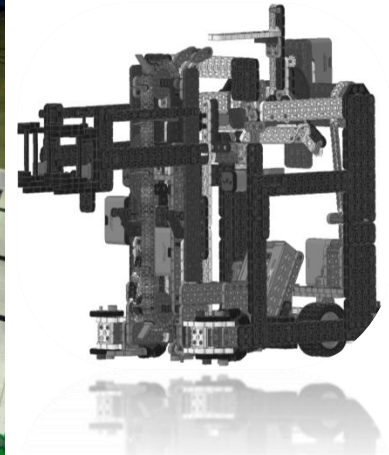

Тренировка альянсов





[http://vex.examen-technolab.ru/notebook\\_samples](http://vex.examen-technolab.ru/notebook_samples)

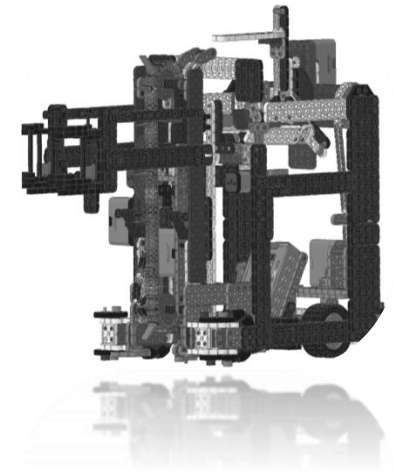

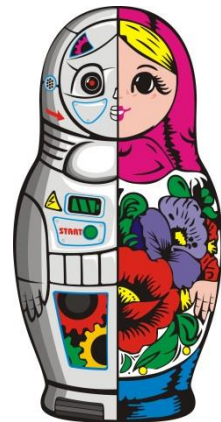



# Школьный кубок «ПРЕАКТУМ»



ВСЕРОССИЙСКИЙ КОНКУРС  
ШКОЛЬНЫХ ПРОЕКТОВ

## КУБОК ПРЕАКТУМ 2018

ЛУЧШИЕ ПРОЕКТЫ  
ПОЕДУТ В ЛАГЕРЬ "ОРЛЕНОК"  
НА 3Х-НЕДЕЛЬНЫЙ ИНТЕНСИВ  
ОТ ПРЕАКТУМ



Мобильная робототехника  
Горпенко София Игоревна

# IT СМЕНА 2018

Всероссийская профильная смена по информационным технологиям  
и техническим видам спорта

108 детей из 15 регионов Российской Федерации.



Дата подписания: 29 августа 2018 г  
 Номер документа: 9  
 Опубликовано на портале: 03 сентября 2018 г

МИНИСТЕРСТВО ПРОСВЕЩЕНИЯ  
 РОССИЙСКОЙ ФЕДЕРАЦИИ

(МИНПРОСВЕЩЕНИЯ РОССИИ)

П Р И К А З

от 28 августа 2018 г. № 9

Москва

Об утверждении перечня победителей конкурсов на получение денежного поощр  
 образовательных организаций, реализующих образовательные программы начальн  
 среднего общего образования, которым выплачивается указанное денеж

В соответствии с пунктом 7 Правил выплаты денежного поощрения лучшим учителям  
 реализующих образовательные программы начального общего, основного общего и  
 утвержденных постановлением Правительства Российской Федерации от 20 мая 2017 г.

утвердить прилагаемый перечень победителей конкурсов на получение денежного г  
 образовательных организаций, реализующих образовательные программы начального  
 среднего общего образования, которым выплачивается указанное денежное поощрение

Министр

№ п/п	Фамилия, имя, отчество	Место работы
1	Баграмова Елена Николаевна	Муниципальное бюджетное общеобразовательное учреждение гимназия станицы Азовской муниципального образования Северский район
2	Блоха Анна Викторовна	Бюджетное общеобразовательное учреждение муниципального образования Динской район «Средняя общеобразовательная школа №35 имени 46-го Гвардейского орденов Красного Знамени и Суворова 3-й степени ночного бомбардировочного авиационного полка»
27	Наумова Надежда Андреевна	Муниципальное бюджетное общеобразовательное учреждение средняя общеобразовательная школа №18
28	Несветаева Елена Александровна	Частное общеобразовательное учреждение «Гимназия №1»
29	Опрышко Наталья Николаевна	Муниципальное общеобразовательное бюджетное учреждение средняя общеобразовательная школа №82 г.Сочи
30	Падалка Елена Алексеевна	Муниципальное бюджетное общеобразовательное учреждение средняя общеобразовательная школа №1 города Крымска муниципального образования Крымский район
31	Передельская Татьяна Вячеславовна	Муниципальное автономное общеобразовательное учреждение средняя общеобразовательная школа №5 имени Г.И. Щедрина г.Туапсе муниципального образования Туапсинский район
32	Полякова Ирина Петровна	Муниципальное бюджетное общеобразовательное учреждение средняя общеобразовательная школа №4 имени А.С. Пушкина муниципального образования Каневской район

## Краевой семинар в рамках работы КИП, апрель 2018 г.





# Форум «ПроеКТОрия»

ФОРУМ ПРОФЕССИОНАЛЬНОЙ ОРИЕНТАЦИИ



О ФОРУМЕ НАПРАВЛЕНИЯ ПРОГРАММА ВИДЕО НОВОСТИ ПАРТНЕРЫ КОНТАКТЫ ФОТО ПРЕСС-ЦЕНТР



СКАЧАТЬ ЗАПИСИ  
ТРАНСЛЯЦИЙ

ПРЕЗЕНТАЦИЯ



ВИДЕО  
ФОРУМА 2018



Всероссийский  
форум  
профессиональной  
ориентации

г. ЯРОСЛАВЛЬ

**11-14**  
**ДЕКАБРЯ**  
**2018**

ФОТООТЧЕТ С  
ФОРУМА



ИТОГИ  
РЕКТОРСКОГО ЧАСА



ИСТОРИИ УЧАСТНИКОВ  
ФОРУМА

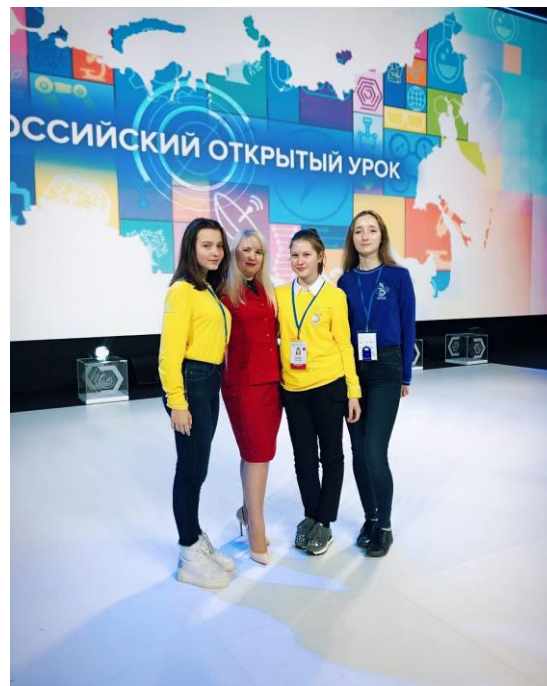



# Сборная России WorldSkills Russia Juniors



В расширенный состав Национальной сборной **WorldSkills Russia Juniors** вошли следующие участники отборочных соревнований:



Мобильная робототехника

Громаков Максим Алексеевич	Москва
Днеприков Даниил Андреевич	Липецкая область
Паук Андрей Ярославович	ХМАО Югра
Попов Александр Максимович	ХМАО Югра
Сулайманов Роман Богданович	Краснодарский край
Хасровьян Артем Сергеевич	Краснодарский край





**СПАСИБО за ВНИМАНИЕ!**